

PRECINTADORA DE CAJAS MPRE 1A

1.995,00 € (2.413,95 € IVA incluido)

Máquina cerradora de cajas semiautomática, sencilla, ligera y económica.

Cierra las cajas con precinto tanto en la cara superior como inferior.

Cuenta con correas superiores e inferiores que garantizan una muy buena sujeción, obteniéndose un acabado óptimo.

Ajuste manual al tamaño de la caja.

En color gris y azul.

DESCRIPCIÓN DEL PRODUCTO

- Para cerrar cajas de diferentes tamaños y formatos.
- Ligera, práctica y funcional.
- Se puede aplicar a un amplio abanico de productos: electrodomésticos,ceramica, etc..
- Tracción por cintas laterales y superiores, lo que garantiza la mejor sujeción y un acabado perfecto.
- 3 Motores independientes.
- Incluye extensión de rodillos para la mesa y ruedas para las patas.
- Patas extensibles.
- Conforme a normativa CEE.

RETRACTIL Y EMBALAJE PABLO S.L.

Ctra. Nacional III Km.345 Pol. Ind. Valencia 2000 (46930) QUART DE POBLET (Valencia)

Telf.: 96 152 18 19 | Fax: 96 154 83 15

www.retractilyembalaje.com

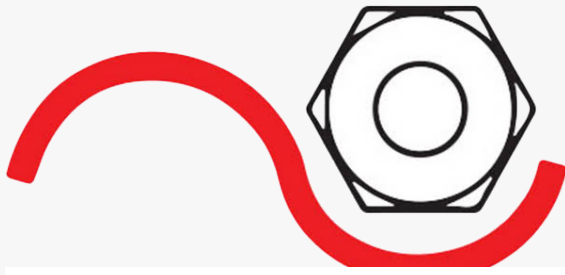

RETRACTIL Y EMBALAJE PABLO, S.L.

Máquinas y materiales de embalaje

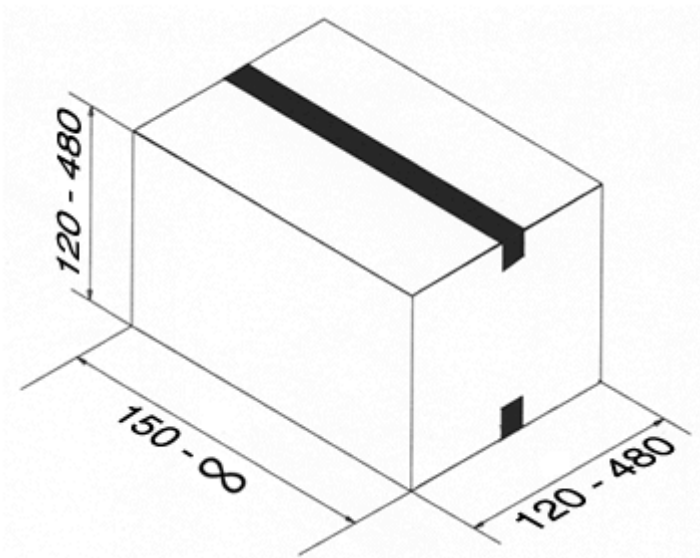
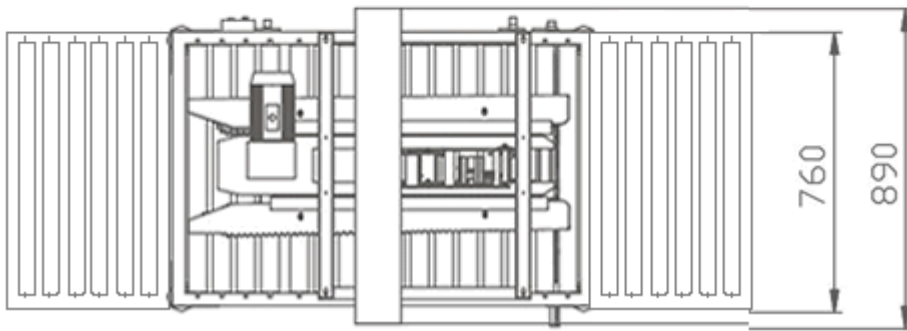
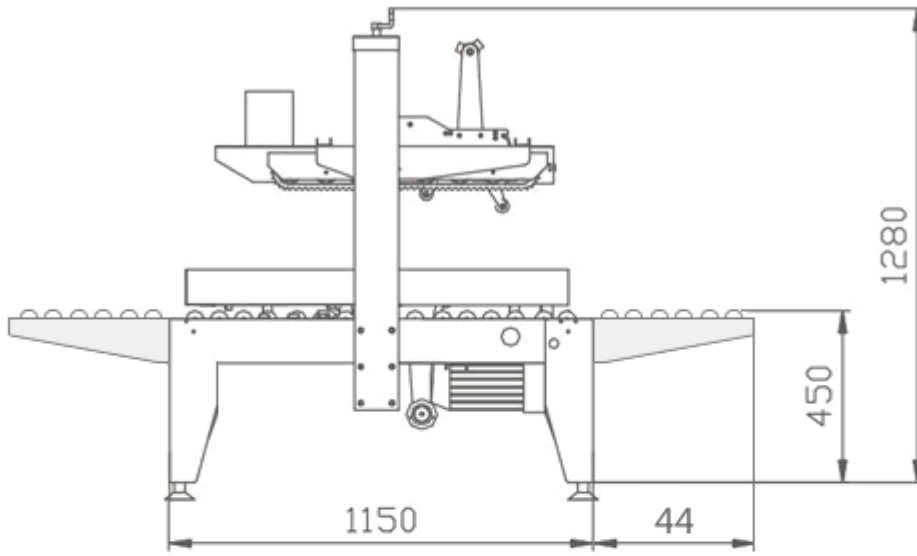

CARACTERÍSTICAS TÉCNICAS IMPRINTADORA DE CAJAS MPRE 1A

Nota: Características técnicas sujetas a variaciones sin previo aviso. DE POBLET (Valencia)

Tel.: 96 152 18 19 | Fax: 96 154 83 15

www.retractilyembalaje.com

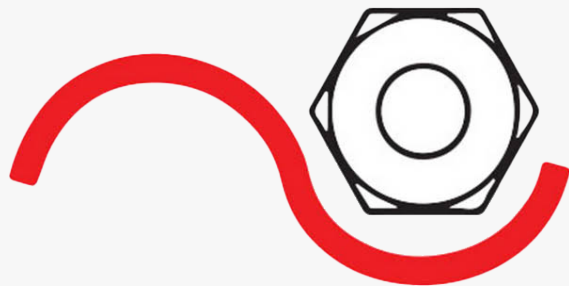

RETRACTIL Y EMBALAJE PABLO, S.L.

Máquinas y materiales de embalaje

CARACTERÍSTICAS TÉCNICAS

VELOCIDAD

CAPACIDAD (largo x ancho x alto)

VOLTAJE

CONSUMO

Nota: Características técnicas sujetas a variaciones sin previo aviso.

PRECINTADORA DE CAJAS MPRE 1A

23 m/minuto (9-20 cajas/min.)

(150 - ∞) x (120 - 480) mm x (120 - 480) mm

220 V, 1 fase

400 W

ACCESORIOS INCLUIDOS CON ESTA PRECINTADORA DE CAJAS

A- Extensión de mesa de rodillos

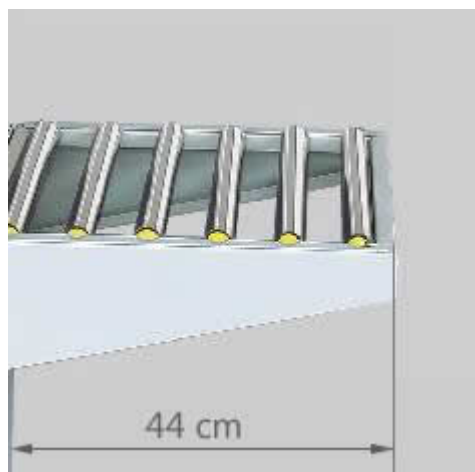

B- Ruedas delanteras



RETRACTIL Y EMBALAJE PABLO S.L.

Ctra. Nacional III Km.345 Pol. Ind. Valencia 2000 (46930) QUART DE POBLET (Valencia)

Telf.: 96 152 18 19 | Fax: 96 154 83 15

www.retractilyembalaje.com

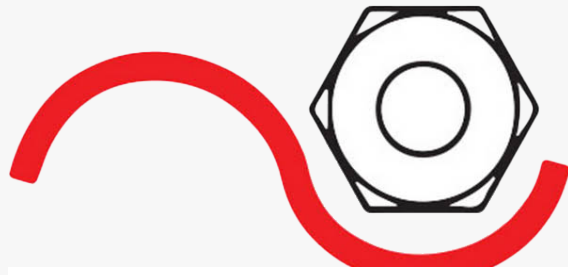

RETRACTIL Y EMBALAJE PABLO, S.L.

Máquinas y materiales de embalaje

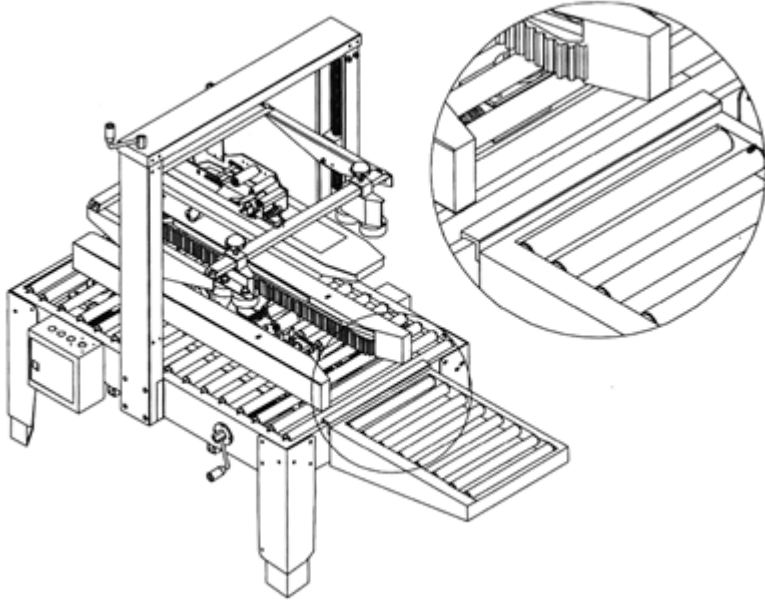

La extensión de la mesa de rodillos se coloca fácilmente, solo es necesario encajar el complemento en las ranuras situadas en los extremos de la precintadora.

Patatas extensibles

RETRACTIL Y EMBALAJE PABLO S.L.

Ctra. Nacional III Km.345 Pol. Ind. Valencia 2000 (46930) QUART DE POBLET (Valencia)

Telf.: 96 152 18 19 | Fax: 96 154 83 15

www.retractilyembalaje.com

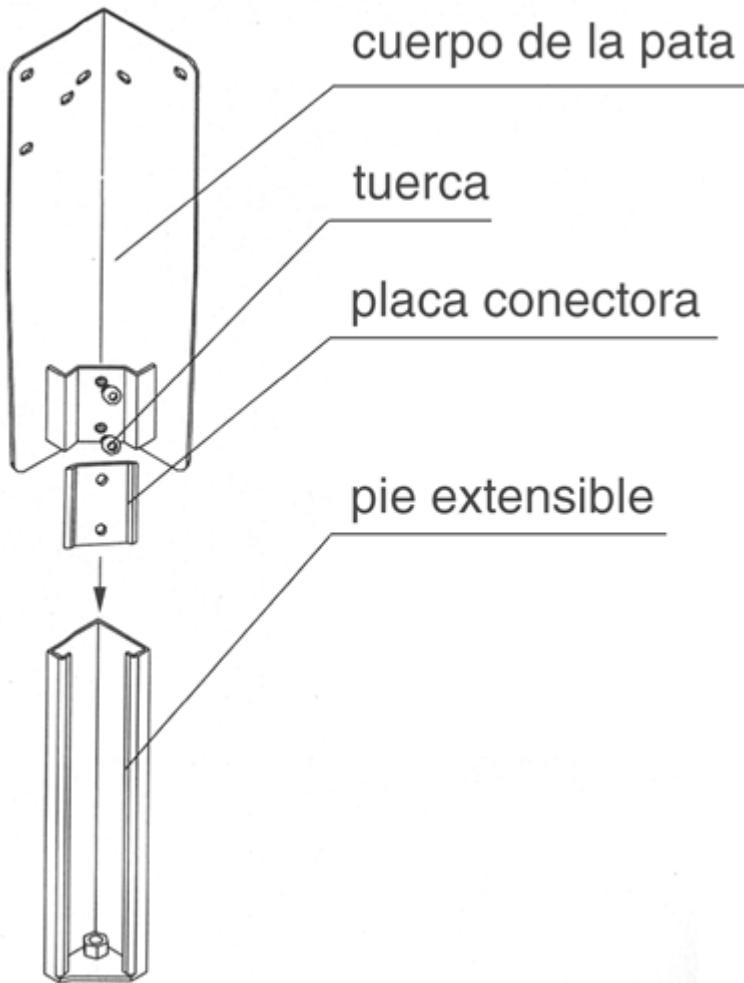
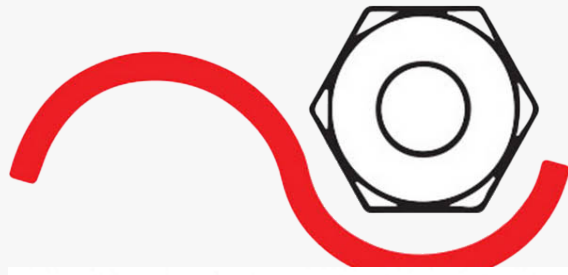

Esquema precintadora

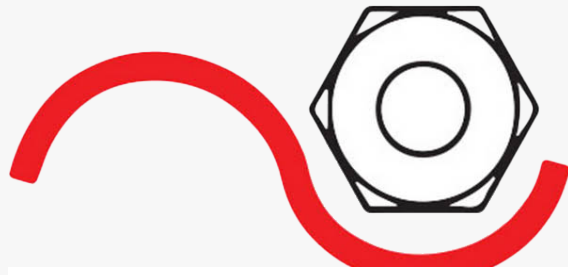

RETRACTIL Y EMBALAJE PABLO, S.L.

Máquinas y materiales de embalaje

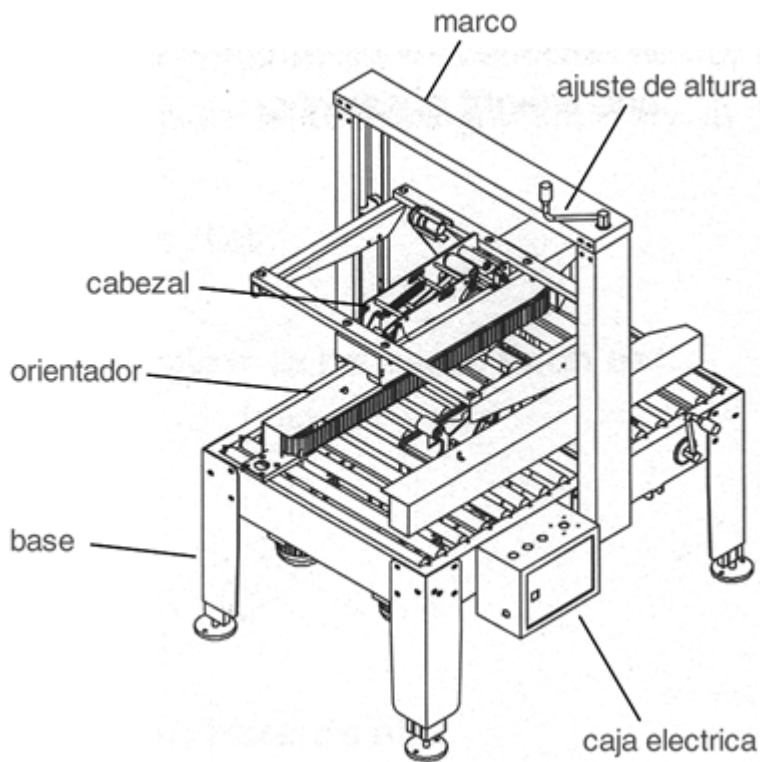

RETRACTIL Y EMBALAJE PABLO S.L.

Ctra. Nacional III Km.345 Pol. Ind. Valencia 2000 (46930) QUART DE POBLET (Valencia)

Telf.: 96 152 18 19 | Fax: 96 154 83 15

www.retractilyembalaje.com