

SOLDADORA SELLADORA DE BOLSAS DE PINZA FKR 300

245,00 € (296,45 € IVA incluido)

- Selladura tipo estriado.
- Selladura por calor constante regulable.
- Fácil de transportar a cualquier sitio
- La maquina es apta para sellar materiales complejos y forrados de aluminio, no es apta para films de polietileno.
- Largo de sellado 300mm, ancho de sellado 10mm.

DESCRIPCIÓN DEL PRODUCTO

EL SISTEMA DE SELLADO POR CALOR CONSTANTE

Estas selladoras de calor constante cuentan con dos resistencias, una en cada mordaza. Podemos configurar su temperatura a través del panel de control, adaptándola al tipo de material que queremos sellar.

En el sistema de calor constante las mordazas se mantienen calientes, a diferencia de lo que ocurre con las selladoras de impulso, que sólo funcionan en el momento en el que se realiza presión.

Son **muy utilizadas para trabajar con ciertos materiales complejos o forrados de aluminio.**

Estos materiales son utilizados para el envasado de una gran variedad de productos, muchos de ellos pertenecientes al sector de la alimentación: patatas fritas, golosinas, bollería, congelados,...

CARACTERÍSTICAS TÉCNICAS

Selladora de calor constante FKR 300

Voltaje

Fase de corriente simple (AC) 220 V, 50/60 Hz

Potencia

400 W

Largo Soldadura

300 mm

Tiempo de calentamiento

Calor constante

Ancho de sellado

10 mm

Nota: Características técnicas sujetas a variación sin previo aviso. La productividad depende de la tipología de material a sellar.

Tel.: 96 152 18 19 | Fax: 96 154 83 15

www.retractilyembalaje.com

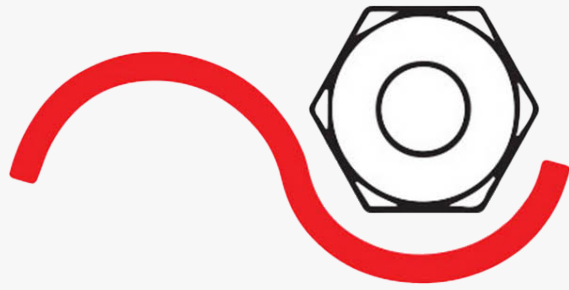

RETRACTIL Y EMBALAJE PABLO, S.L.

Máquinas y materiales de embalaje

CARACTERÍSTICAS TÉCNICAS

Selladora de calor constante FKR 300

Peso

2 kg

Dimensiones máquina

325 x 300 x 150 mm

Temperatura

Entre 0 y 150 °C

Nota: Características técnicas sujetas a variaciones sin previo aviso. La productividad depende de la tipología de la bolsa a sellar.

RETRACTIL Y EMBALAJE PABLO S.L.

Ctra. Nacional III Km.345 Pol. Ind. Valencia 2000 (46930) QUART DE POBLET (Valencia)

Telf.: 96 152 18 19 | Fax: 96 154 83 15

www.retractilyembalaje.com

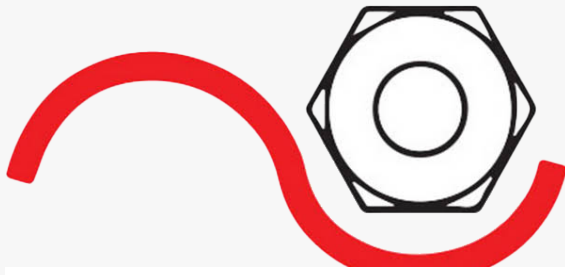

RETRACTIL Y EMBALAJE PABLO, S.L.

Máquinas y materiales de embalaje

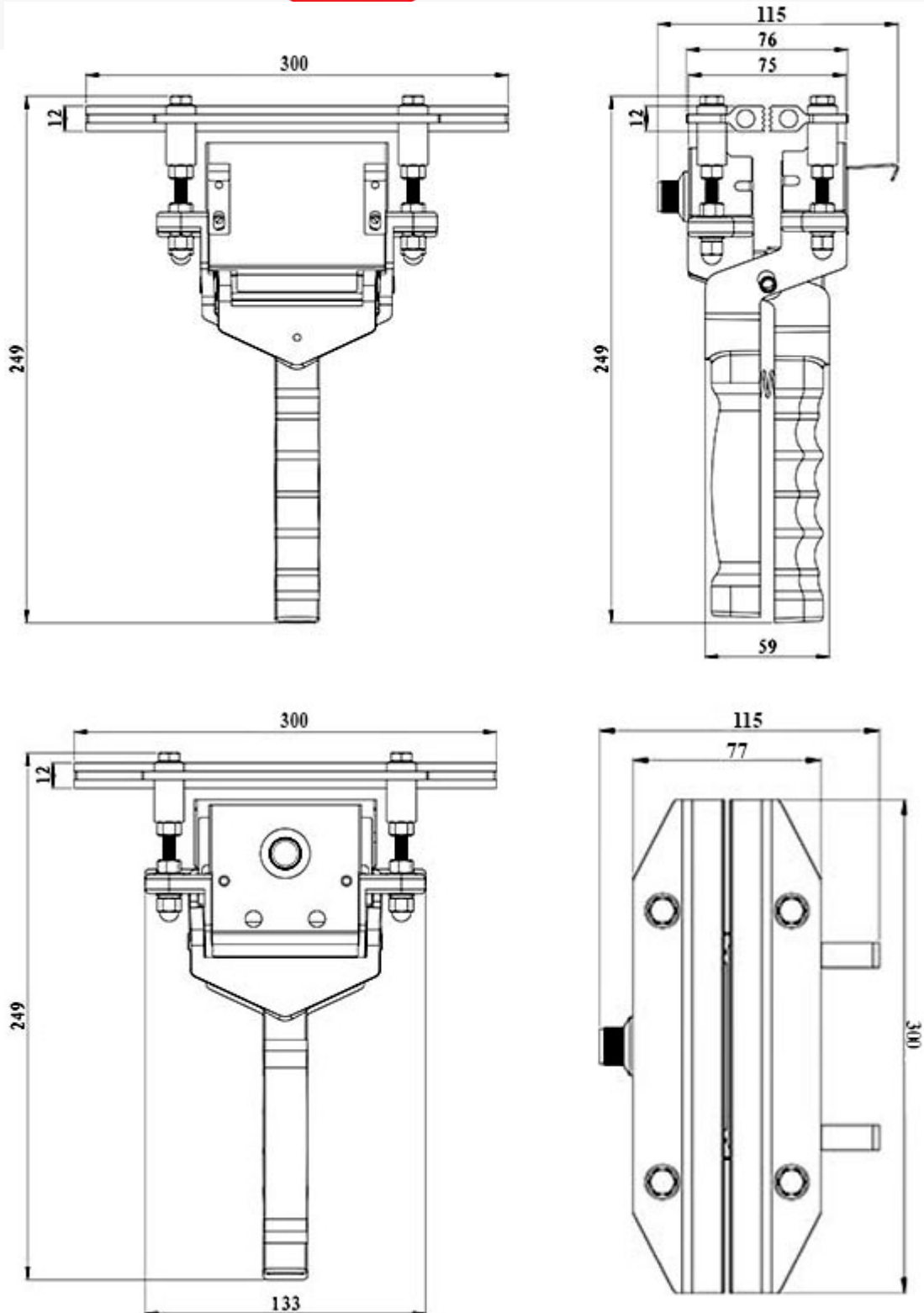

RETRACTIL Y EMBALAJE PABLO S.L.

Ctra. Nacional III Km.345 Pol. Ind. Valencia 2000 (46930) QUART DE POBLET (Valencia)

Telf.: 96 152 18 19 | Fax: 96 154 83 15

www.retractilyembalaje.com