



SOLDADORA SELLADORA DE BOLSAS DE PINZA FKR 400

295,00 € (356,95 € IVA incluido)

- Pinza térmica con selladura de tipo estriado.
- Sella por calor constante, temperatura regulable en función del material con el que trabajemos.
- Fácil de transportar y manejar, permite sellar grandes volúmenes.
- Permite utilizar materiales complejos y forrados de aluminio. No es apta para films de polietileno
- Largo de sellado 400mm, ancho de sellado 10mm

DESCRIPCIÓN DEL PRODUCTO

Estas pinzas térmicas sueldan con calor constante. Pueden utilizarse para sellar materiales complejos o forrados de aluminio. La temperatura de las pinzas se puede regular y adaptar a las características del material que se va a sellar. Las dos barras de soldadura se calientan, lo que permite distribuir muy eficientemente el calor.

Son ligeras y manejables, ofrecen libertad de desplazamiento y movimiento para realizar el sellado. Así evitaremos en muchas ocasiones costosos traslados de mercancías, y podremos envolver más fácilmente grandes volúmenes.

CARACTERÍSTICAS TÉCNICAS

Voltaje

Potencia

Largo de sellado

Ancho de sellado

Tiempo en calentar

Peso

Dimensiones de la máquina

Temperatura

Nota: Características técnicas sujetas a variaciones sin previo aviso. La productividad depende de la tipología de la bolsa a sellar.

PINZA TÉRMICA FKR 400

Fase de corriente simple (AC) 220 V,
50/60Hz

500 W

400 mm

10 mm

Calor constante

2 kg

425 x 300 x 150 mm

Entre 0 y 150 °C

Telf.: 96 152 18 19 | Fax: 96 154 83 15

www.retractilyembalaje.com

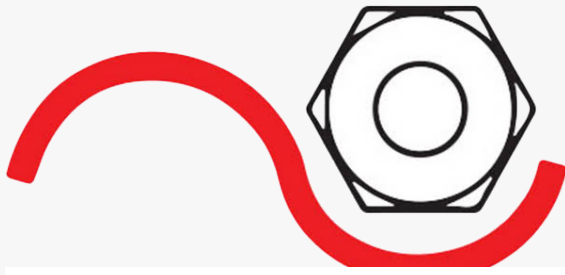

RETRACTIL Y EMBALAJE PABLO, S.L.

Máquinas y materiales de embalaje

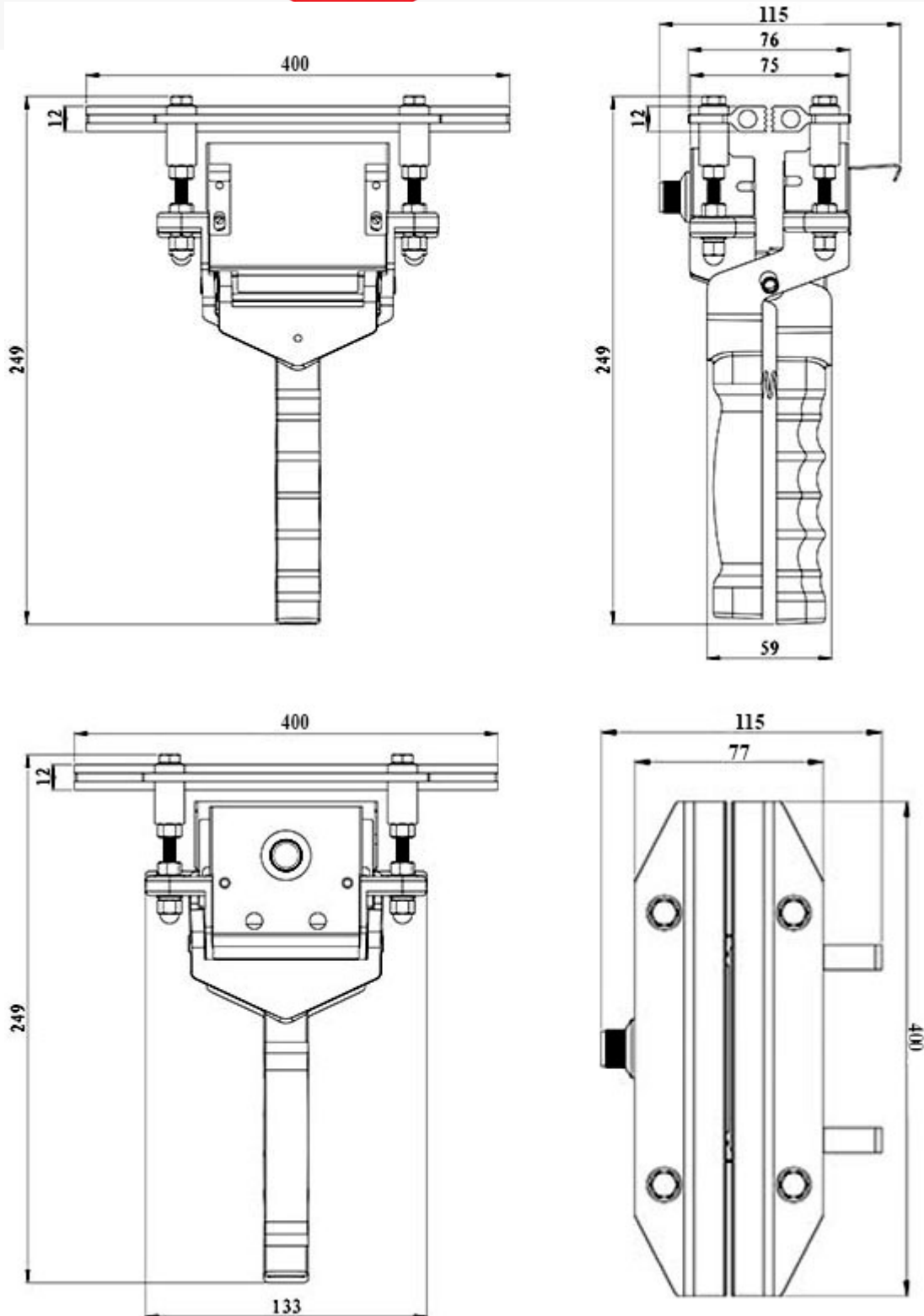

RETRACTIL Y EMBALAJE PABLO S.L.

Ctra. Nacional III Km.345 Pol. Ind. Valencia 2000 (46930) QUART DE POBLET (Valencia)

Tel.: 96 152 18 19 | Fax: 96 154 83 15

www.retractilyembalaje.com